

Rollbox

in diversen Ausführungen
disponible dans diverses versions

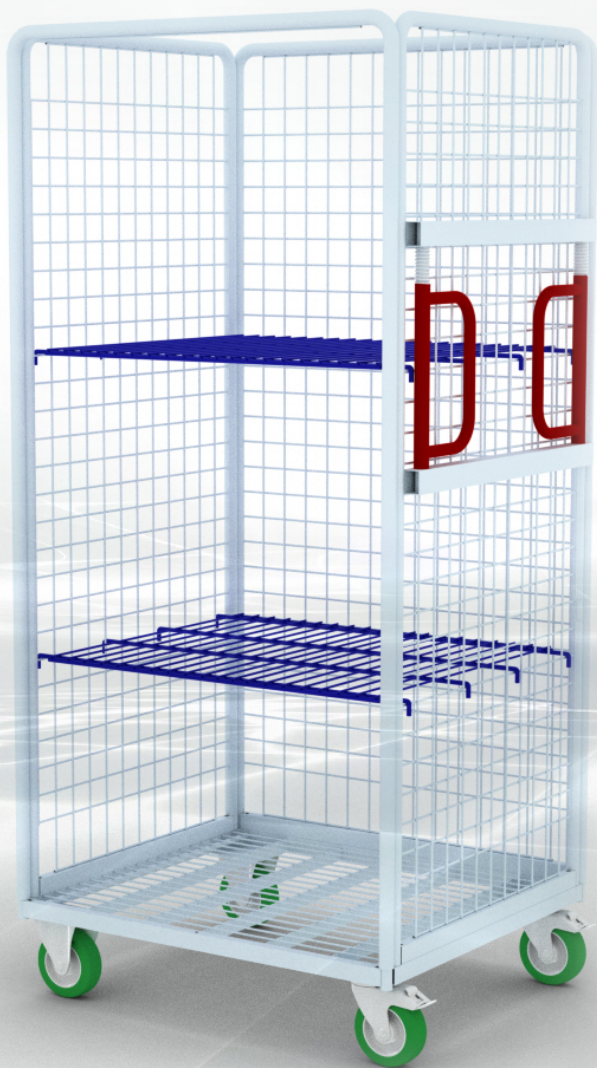

Rollbox B 1012

Rollensatz

2 Lenk- + 2 Bockrollen

Roues

2 directrices avec freins et 2 fixes

Außenabmessung:

Dimensions:

(mm)

500 x 800 x 1650 / 1760 h

600 x 800 x 1650 / 1760 h

650 x 800 x 1650 / 1760 h

700 x 800 x 1650 / 1760 h

750 x 600 x 1650 / 1760 h

750 x 900 x 1650 / 1760 h

800 x 900 x 1650 / 1760 h



Rollbox B 1089



Rollensatz

2 Lenk- + 2 Bockrollen

Roues

2 directrices avec freins et 2 fixes

Außenabmessung zur Auswahl:

Dimensions disponibles:

(mm)

500 x 800 x 1650 / 1760 h

600 x 800 x 1650 / 1760 h

650 x 800 x 1650 / 1760 h

700 x 800 x 1650 / 1760 h

750 x 600 x 1650 / 1760 h

750 x 900 x 1650 / 1760 h

800 x 900 x 1650 / 1760 h

Rollbox B 1027

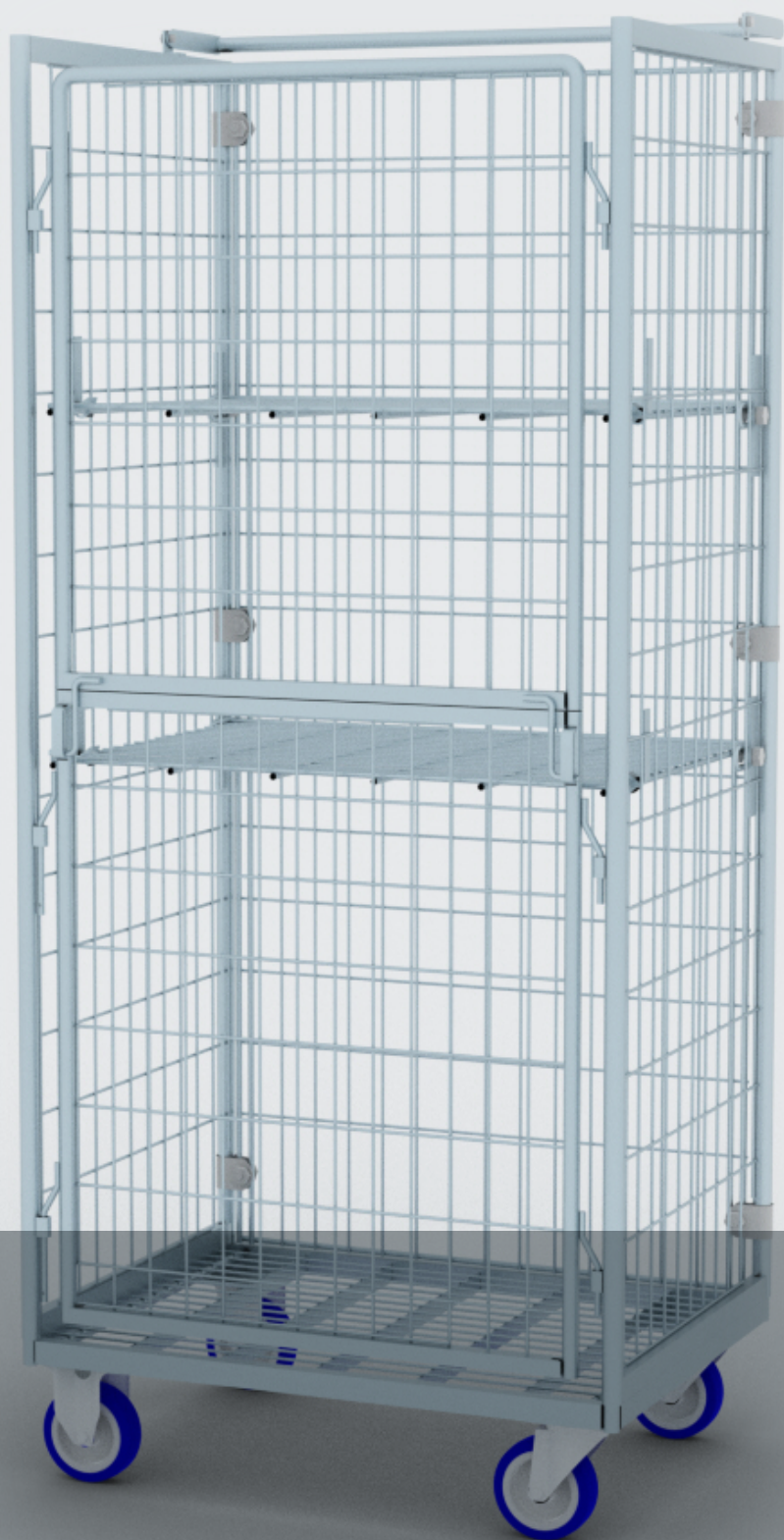

Rollensatz

2 Lenk- + 2 Bockrollen

Roues

2 directrices avec freins et 2 fixes

Abmessung:

Dimensions:

650 x 800 x 1810 mm

andere Masse und Optionen
auf Anfrage

d'autres dimensions et options
sur demande

Rollbox B 1024

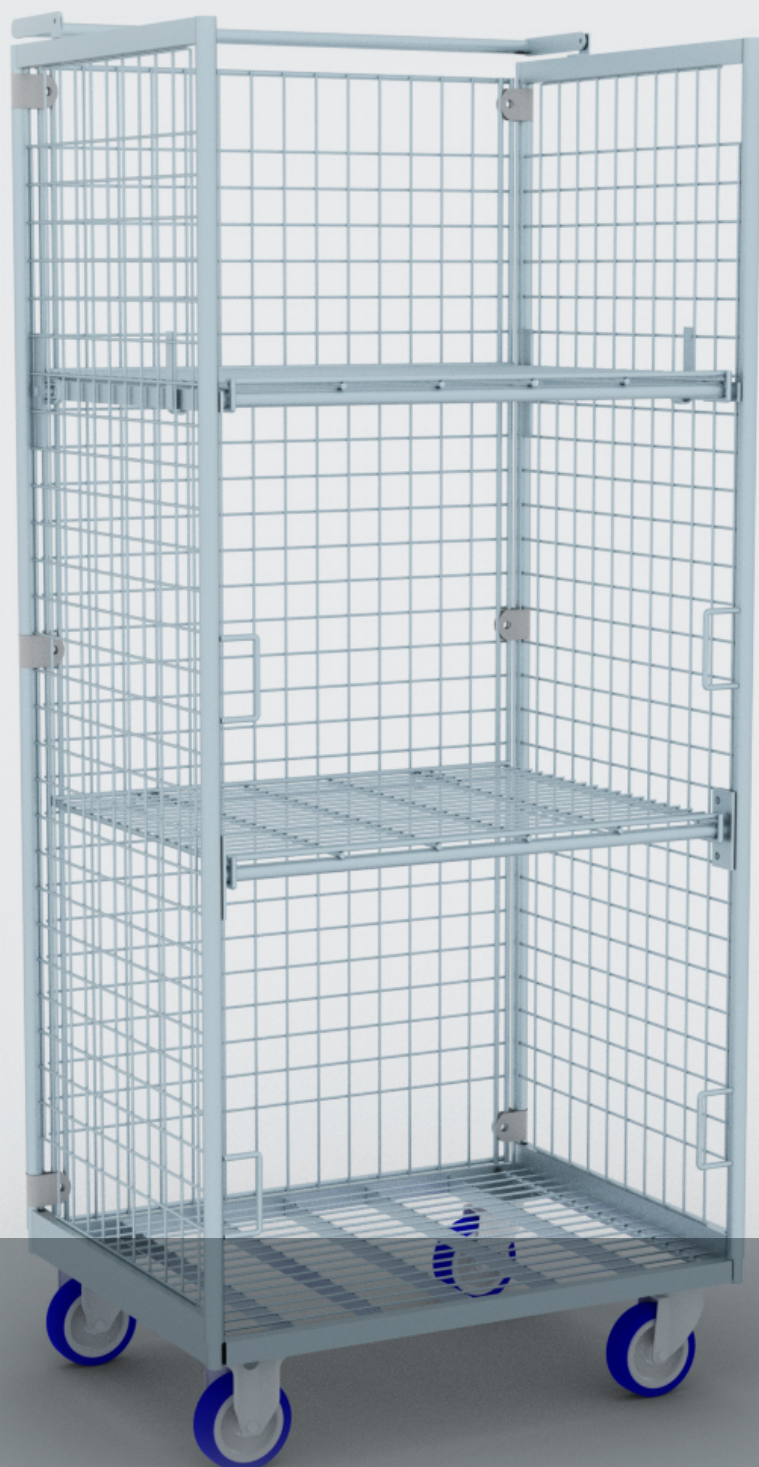

Rollensatz

2 Lenk- + 2 Bockrollen

Roues

2 directrices avec freins et 2 fixes

Abmessung:

Dimensions:

650 x 800 x 1810 mm

andere Masse und Optionen
auf Anfrage

d'autres dimensions et options
sur demande

SPEZIAL/SPÉCIAL Post Line



Rollensatz

2 Lenk- + 2 Bockrollen

Roues

2 directrices avec freins et 2 fixes

Abmessung:

Dimensions:

650 x 800 x 1810 mm

andere Masse und Optionen
auf Anfrage

d'autres dimensions et options
sur demande

SPEZIAL/SPÉCIAL Hospital Line

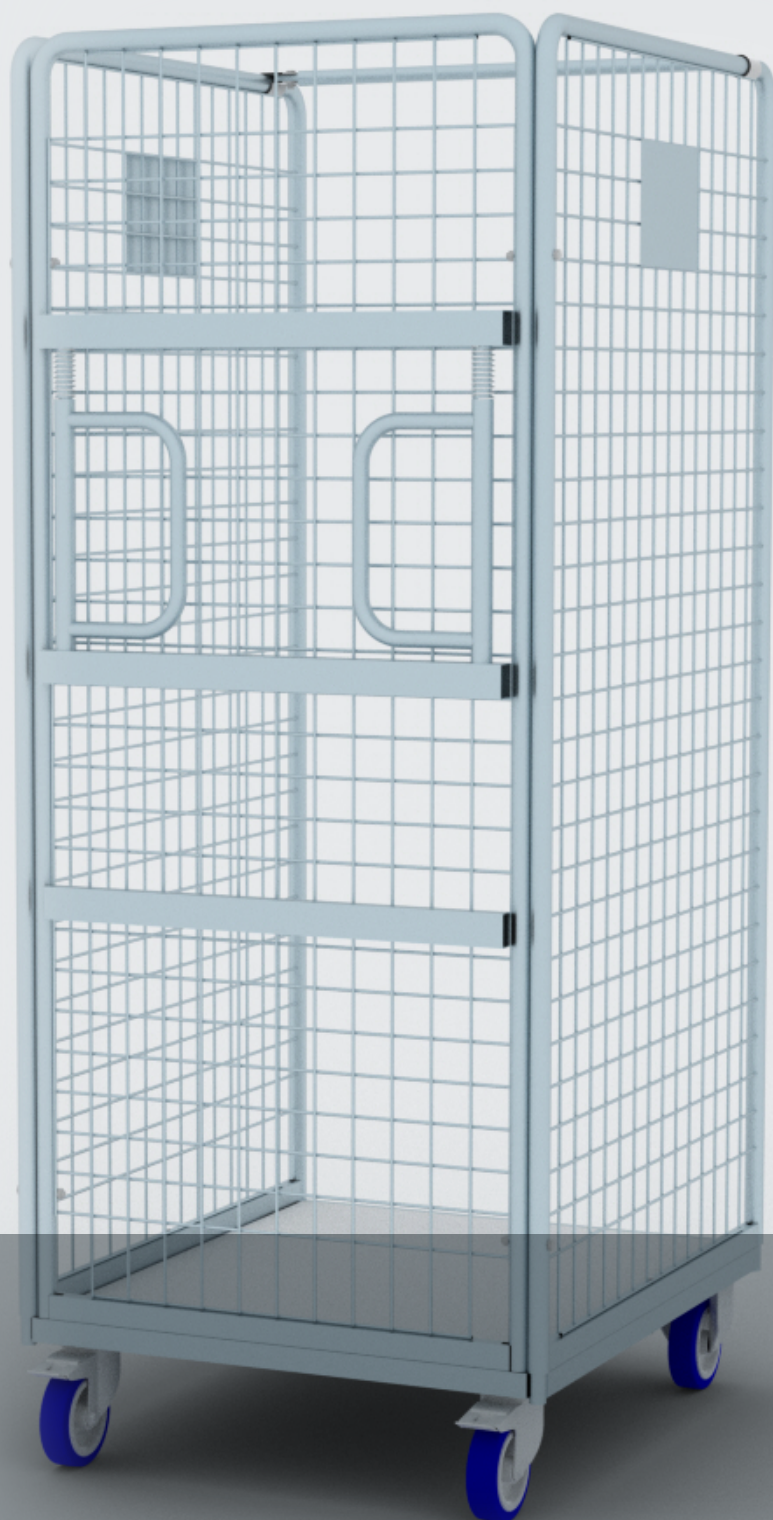

Rollensatz

2 Lenk- + 2 Bockrollen

Roues

2 directrices avec freins et 2 fixes

Mit klappbaren Griffen

Avec poignées rabattables

Abmessung:

Dimensions:

700 x 800 x 1760 mm

andere Masse und Optionen
auf Anfrage

d'autres dimensions et options
sur demande

SPEZIAL/SPÉCIAL Hospital Line

Rollensatz

2 Lenk- + 2 Bockrollen

Roues

2 directrices avec freins et 2 fixes

Mit klappbaren Griffen

Avec poignées rabattables

Abmessung:

Dimensions:

700 x 800 x 1750 mm

andere Masse und Optionen
auf Anfrage

d'autres dimensions et options
sur demande

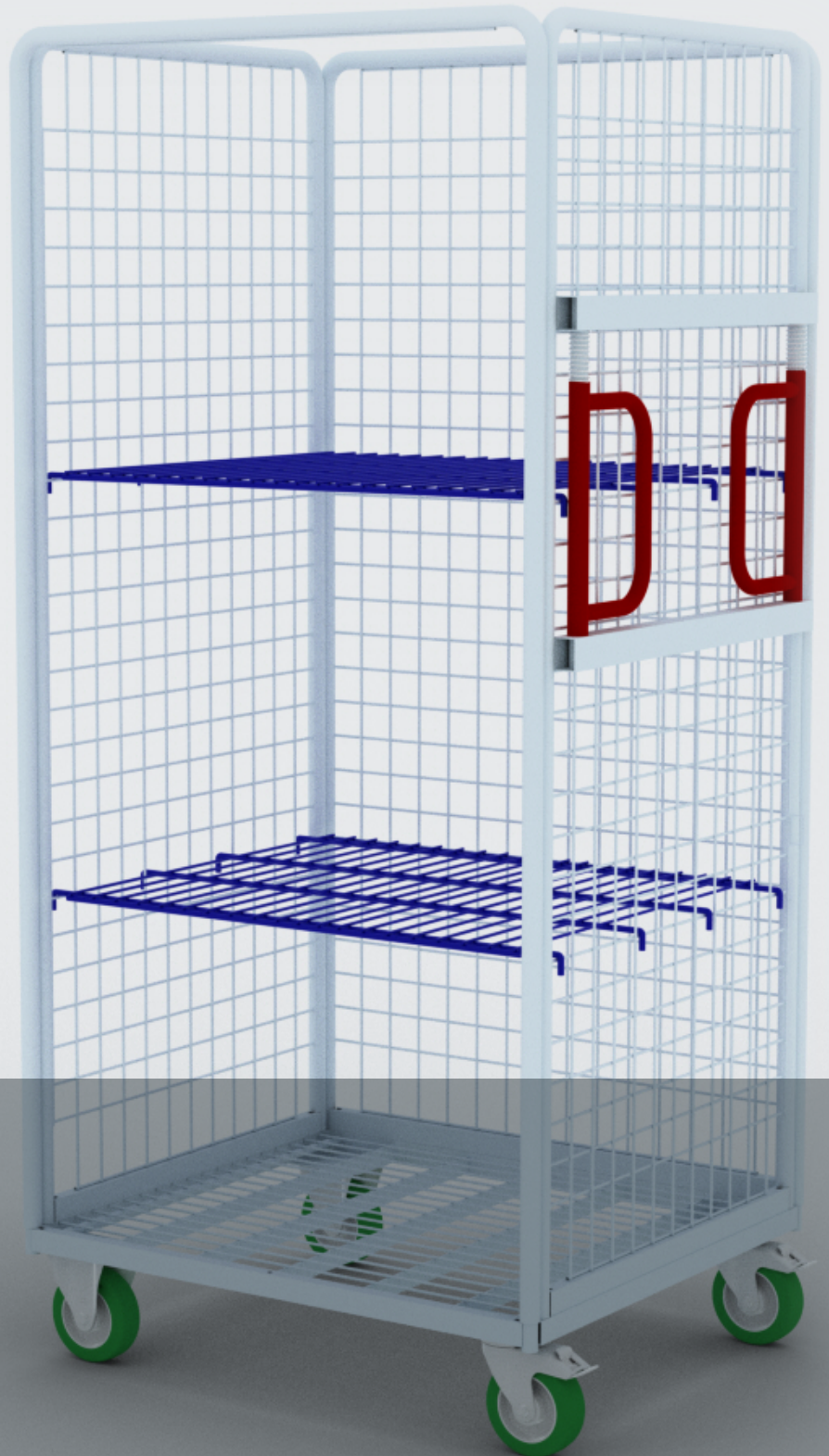

SPEZIAL/SPÉCIAL Security Line



Rollensatz

2 Lenk- + 2 Bockrollen

Roues

2 directrices avec freins et 2 fixes

Abmessung:

Dimensions:

700 x 800 x 1760 mm

andere Masse und Optionen
auf Anfrage

d'autres dimensions et options
sur demande

SPEZIAL/SPÉCIAL TRANSTOCK



Rollensatz

2 Lenk- + 2 Bockrollen

Roues

2 directrices avec freins et 2 fixes

Abmessung:

Dimensions:

1200 x 600 x 1800 mm

andere Masse und Optionen
auf Anfrage

d'autres dimensions et options
sur demande



Optionen Options

RÄDER AUS NYLON ODER AUS GUMMI

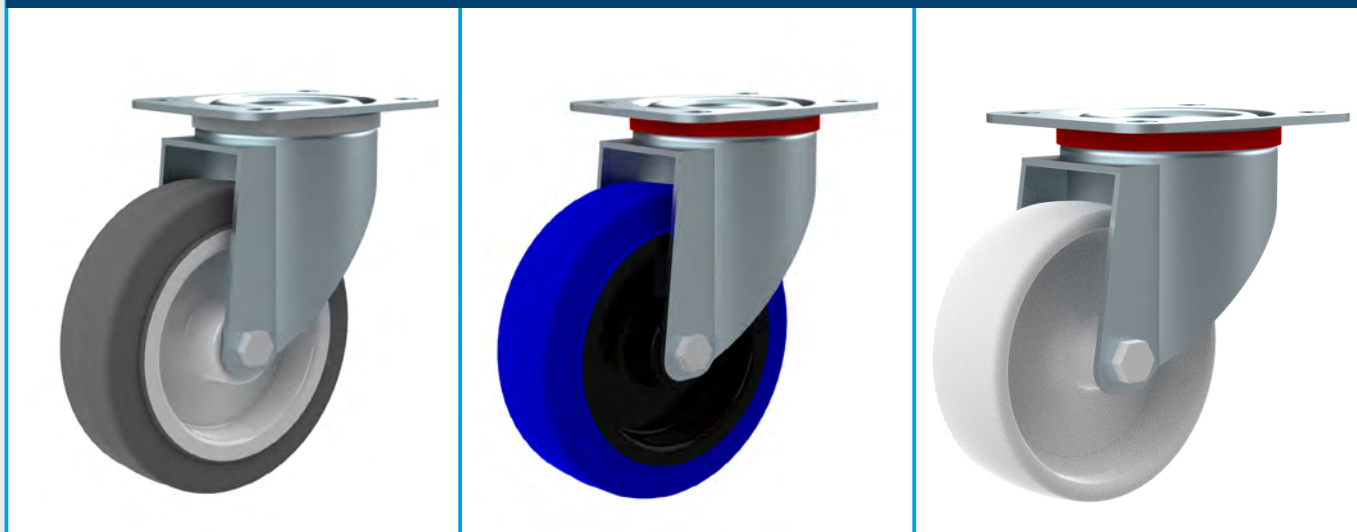

Weitere Optionen

Zusatztablare

Deichsel und Kupplung

Wandabweiser

Spezialwünsche auf Anfrage

Plus d' Options

Plateaux supplémentaires

Timon d'attelage

Protection murale
en caoutchouc

Options spéciales sur demande

Ihr zuverlässiger Partner Votre partenaire fiable

Der Markt entwickelt sich ständig weiter.
Das hat uns dazu veranlasst, neue Lösungen
für den Warenverkehr zu entwickeln.

Wir, Grauba und unsere Partner, sind
Marktführer im Design und Bau von
zukunftsorientierten Gitterrollcontainern.

Grauba steht für Dynamik, Zuverlässigkeit und Fortschritt.

Wir haben uns auf den Wäschebereich
spezialisiert, damit wir für den
Krankenhausbereich und für die
Industrie ein komplettes Sortiment an
innovativen Produkten und Lösungen
anbieten können.

Le marché est en constante évolution.
Cela nous a incité à développer de nouvelles
solutions pour la circulation des marchan-
dises. Nous, Grauba et nos partenaires,
sommes leaders dans la conception et la
construction de Rollcontainer orientés
vers l'avenir.

Grauba est synonyme de dynamisme, de fiabilité et de progrès.

Nous nous sommes spécialisés dans le
secteur de la blanchisserie, l'industrie
et dans le secteur hospitalier.
Afin d'être en mesure d'offrir une
gamme complète de produits et de
solutions innovantes.



Grauba AG
Hochbergerstrasse 60
CH-4057 Basel

Telefon: +41 61 416 06 06

Fax: +41 61 416 06 09

E-Mail: info@grauba.ch

www.grauba.ch